



goobay®

---

DE      **BETRIEBSANLEITUNG**  
EN      **USER MANUAL**  
FR      **MODE D'EMPLOI**  
IT      **ISTRUZIONI PER L'USO**

---

**TV-Wandhalter**  
**TV wall mount**  
**TV Support mural**  
**Supporto per TV**

---

**63486    Goobay TV EasyFold L**  
**63487    Goobay TV EasyFold XL**

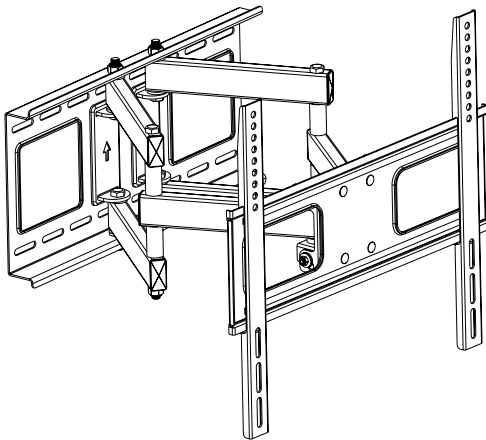

<b>BETRIEBSANLEITUNG .....</b>	<b>2</b>
<b>USER MANUAL .....</b>	<b>16</b>
<b>MODE D'EMPLOI .....</b>	<b>28</b>
<b>ISTRUZIONI PER L'USO .....</b>	<b>42</b>

## ISTRUZIONI PER L'USO

### Contenuto

1 Istruzioni per la sicurezza.....	43
1.1 Note Generali .....	43
1.2 Gruppi utente .....	44
1.3 Livelli d'avviso .....	44
2 Descrizione e Funzione.....	45
2.1 Scopo della consegna.....	45
2.2 Strumenti necessari .....	46
3 Scopo d'utilizzo .....	47
3.1 Limitazioni d'uso.....	47
4 Installazione .....	47
4.1 Preparazione.....	47
4.2 Installazione su parete .....	48
4.3 Installazione dello schermo piatto .....	49
4.3.1 Schermi piatti con fondo piatto .....	49
4.3.2 Schermi piatti con fondo curvo .....	50
4.4 Montare e assicurare dello schermo piatto.....	51
4.5 Posa dei cavi.....	52
5 Allineare dello schermo piatto.....	52
6 Garanzia e responsabilità.....	53
7 Manutenzione, Cura, conservazione e trasporto.....	53
8 Risoluzione dei problemi .....	54
9 Specifiche .....	54
10 Informazioni sullo standard VESA.....	55
11 Istruzioni sullo smaltimento .....	55

## 1 Istruzioni per la sicurezza

### 1.1 Note Generali

- Leggere in modo completo ed accurato la documentazione del prodotto prima dell'uso. Fa parte del prodotto.
- Osservare le istruzioni di sicurezza riportate nella documentazione del prodotto, sul prodotto e sugli accessori, come ad esempio sulla confezione.
- Utilizzare il prodotto, le parti del prodotto e gli accessori solo se sono in perfette condizioni.
- Conservare la documentazione del prodotto per altri potenziali utenti e per le richieste successive.
- Consultare il rivenditore per domande, difetti, danni meccanici, disturbi ed altri problemi non rimediabili.

### Pericolo di morte per soffocamento

I bambini possono soffocare se ingoiano o inalano parti di piccole dimensioni e materiali isolanti.

- >> Proteggere le parti di piccole dimensioni ed i materiali isolanti per prevenire usi inappropriati.

### Pericolo di lesioni da increspamento e caduta

I prodotti ed I cavi di collegamento collocati o installati in modo inappropriato possono provocare lesioni alle persone.

- >> Collocare, trasportare ed installare il prodotto, sue parti ed accessori in modo sicuro.
- >> Quando si lavora con pesi, proteggere sé stessi ed il luogo di lavoro, e farsi aiutare da una seconda persona.
- >> Permettere solo a personale specializzato di smontare, eseguire manutenzioni e riparazioni.

### Pericolo di lesioni da taglio

I bambini possono tagliarsi con I materiali di imballaggio.

- >> Proteggere materiali di imballaggio per prevenire usi inappropriati.

### Pericolo di lesioni provocate da condizioni ambientali inappropriate

Le condizioni estreme possono provocare lesioni alle persone.

- >> Prestare attenzione ai cavi elettrici ed altri fili che si trovano dietro l'intonaco, e non danneggiarli!
- >> Non installare il prodotto in luoghi esposti alla luce diretta del sole o artificiale. Questo contribuisce all'affaticamento della vista.

### Pericolo di lesioni da parti mobili del prodotto

Le parti mobili possono schiacciare o spremere arti del prodotto.

- >> Non tenere membra durante l'uso tra le parti di taglio.
- >> Durante l'uso rispetto alla mobilità del prodotto.  
Questo può essere di allontanarsi dalla parete o sopra movimento laterale.

### Pericoli dovuti ad interventi autonomi ed uso improprio

Gli interventi autonomi e l'uso improprio nascondono rischi imprevedibili e causano l'annullamento della garanzia.

>> Non modificare o alterare né il prodotto né gli accessori!

### Rischio di danni materiali causati da combinazioni inappropriate di prodotti

La combinazione di prodotti incompatibili non soddisfa le funzioni necessarie, può causare la perdita di qualità o danni materiali.

>> Le specifiche di tutti i prodotti utilizzati devono corrispondere o essere comprese nell'intervallo specificato.

### Pericolo di danni materiali provocati da condizioni ambientali inappropriate

Le condizioni ambientali non corrette possono danneggiare le cose.

>> Evitare condizioni estreme, come caldo, freddo, umidità o l'esposizione diretta al sole, così come le vibrazioni e la pressione meccanica.

>> Lasciare spazio sufficiente intorno al prodotto ed all'intero sistema per garantire un'adeguata ventilazione e la mobilità.

Il materiale d'installazione fornito in dotazione è adatto solo per l'installazione su pietra massiccia o pareti di cemento.

>> Per altri tipi di pareti usare kit d'installazione appropriati.

>> Verificare la stabilità del sistema periodicamente dopo l'installazione.

## 1.2 Gruppi utente

A causa di diversi livelli di rischio e delle potenzialità di pericolo, alcune fasi di lavorazione possono essere eseguite solo da personale specializzato.

Fasi di lavoro	Gruppo di utenti
Installazione, rimozione, allineare, cura, immagazzinamento, trasporto, smaltimento	I consumatori e gli utenti con conoscenze meccaniche di base possono eseguire questo lavoro. >> Impedire ai bambini ed alle persone con disabilità mentali e motorie di utilizzare il prodotto!
Manutenzione, riparazione	Solo personale specializzato >> Sono necessari speciali misure di sicurezza, conoscenze e strumenti!

Tab.37: Gruppi utente

## 1.3 Livelli d'avviso



Avvisi relativi ai pericoli che si traducono direttamente in **lesioni gravi o morte** in caso di inosservanza.



Avvisi relativi a pericoli che possono tradursi in **lesioni gravi o morte** in caso di inosservanza.



Avvisi relativi a pericoli che possono tradursi in **lesioni** in caso di inosservanza.











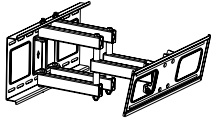

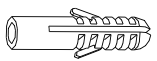

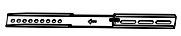
Avvisi relativi a pericoli che possono tradursi in **danni materiali** in caso di inosservanza.

## 2 Descrizione e Funzione

Il tuo supporto per TV è fatta per il montaggio del vostro schermo piatto, a pareti verticali stabili. Il design a doppia ala unisce risparmio di peso e stabilità. Il montaggio a parete TV è inclinabile verticalmente ed orientabile orizzontalmente.





### 2.1 Scopo della consegna

Parte	Figura	Scorcio-toia	Numero
<b>Installazione su parete</b>			
Supporto per TV 63486 oppure 63487		A	1
Viti per parete 6.3x55		W-A	6
Tassello per cemento		W-B	6
Rondella D6		W-C	6
<b>Montaggio a pannello piatto</b>			
Adattatore staffe		B	2
M5x14		M-A	4

M6x14		M-B	4
M6x30		M-C	4
M8x30		M-D	4
M8x50		M-E	4
Rondella		M-F	4
Distanziatore TV		M-G	8
Distanziatore TV		M-H	8

Tab.38: Scopo della consegna

## 2.2 Strumenti necessari

Strumento	Figura
Tester di linea	
Livella a bolla	
Matita	
Cacciavite a stella	
Trapano	

Trapano per cemento 8 x 60mm



Seconda persona



Tab.39: Strumenti necessari

## 3 Scopo d'utilizzo

Questo prodotto è realizzato per l'installazione su una parete verticale di schermi piatti con dimensioni, pesi e punti d'installazione specifici, che sono riassunti nel capitolo „Dati tecnici“. Non è consentito l'uso diverso da quello descritto nel Capitolo „Descrizione e Funzioni“. La mancata osservanza e trascurando le norme e le istruzioni di sicurezza si possono provocare gravi incidenti, lesioni alle persone e danni materiali. Fare riferimento anche al capitolo „Garanzia e responsabilità“.

### 3.1 Limitazioni d'uso



Utilizzare solo in ambienti asciutti.

## 4 Installazione

### 4.1 Preparazione

#### Controllo della completezza e dell'integrità

>> Controllare il contenuto della confezione e confrontarlo con i Contenuti della confezione per quanto riguarda la completezza e l'integrità.

#### Garantire la compatibilità

Livelli d'avviso

Nota di sicurezza

Rilancio  
/ Vietata

**NOTIFICA**

#### Rischio di danni materiali causati da combinazioni inappropriate di prodotti

>> Le specifiche di tutti i prodotti utilizzati devono corrispondere o essere comprese nell'intervallo specificato.



Tab.40: Garantire la compatibilità

## 4.2 Installazione su parete

Livelli d'avviso	Nota di sicurezza	Rilancio / Vietata
	<p><b>Rischio di lesioni provocate da condizioni ambientali inappropriate</b></p> <ul style="list-style-type: none"> <li>&gt;&gt; Controllare la struttura della parete prima di installare o scegliere un luogo sicuro per l'installazione.</li> <li>&gt;&gt; Prestare attenzione ai cavi elettrici ed altri fili che si trovano dietro l'intonaco, e non danneggiarli!</li> </ul>	
<b>ATTENZIONE</b>	<ul style="list-style-type: none"> <li>&gt;&gt; Non installare il prodotto in luoghi esposti alla luce diretta del sole o artificiale. Questo contribuisce all'affaticamento della vista.</li> </ul>	
<b>NOTIFICA</b>	<p><b>Pericolo di danni materiali provocati da condizioni ambientali inappropriate</b></p> <ul style="list-style-type: none"> <li>&gt;&gt; Lasciare spazio sufficiente intorno al prodotto ed all'intero sistema per garantire un'adeguata ventilazione e la mobilità.</li> </ul>	

Tab.41: Installazione su parete

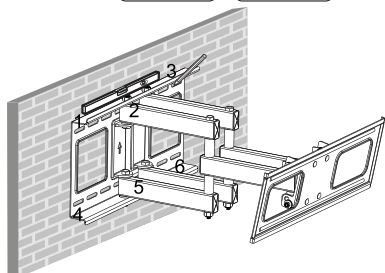
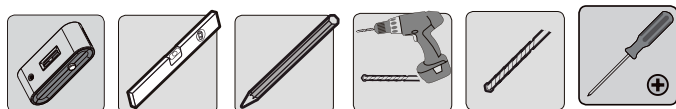

Fig.31: Allineamento e marcatura

1. Prima di perforare la parete, prestare attenzione ai cavi elettrici ed altri fili che si trovano dietro l'intonaco, e non danneggiarli!
2. Utilizzare una livella a bolla per segnare i fori sulla parete.
3. Segnare i fori 1-6 con una matita.

Utilizzare la piastra a parete (A) come stampo.

4. Praticare i fori profondi 60 mm con un trapano da cemento e 10 mm.

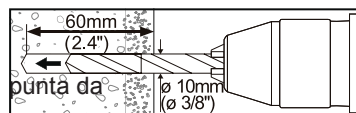

Fig.32: Esecuzione dei fori

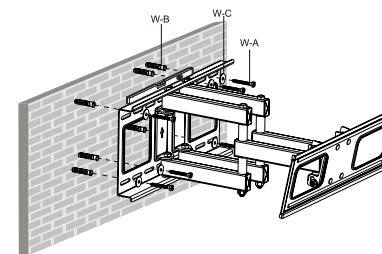

Fig.33: Installazione su parete

5. Inserire un tassello (W-B) in ogni foro.
6. Fissare il supporto per TV (A) con le viti a parete (W-A) e le rondelle (W-C) in modo che la freccia sia rivolta verso l'alto.

## 4.3 Installazione dello schermo piatto

Livelli d'avviso	Nota di sicurezza	Rilancio / Vietata
	<p><b>Pericolo di lesioni da increspamento e caduta</b></p> <ul style="list-style-type: none"> <li>&gt;&gt; Collocare, trasportare ed installare il prodotto, sue parti ed accessori in modo sicuro.</li> </ul>	
<b>ATTENZIONE</b>	<p><b>Rischio di danni materiali a causa di procedure inappropriate</b></p> <ul style="list-style-type: none"> <li>&gt;&gt; Utilizzare solo una forza moderata per stringere le viti in modo da evitare di danneggiare la filettatura.</li> </ul>	
<b>NOTIFICA</b>	<ul style="list-style-type: none"> <li>&gt;&gt; Non collocare MAI lo schermo sulla parte anteriore durante l'installazione!</li> <li>&gt;&gt; Non danneggiare lo schermo piatto con viti troppo lunghe.</li> </ul>	

Tab.42: Installazione dello schermo piatto

### 4.3.1 Schermi piatti con fondo piatto

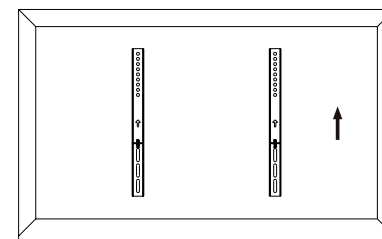
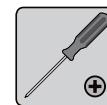

Fig.34: Schermi piatti con fondo piatto 1

1. Appoggiare lo schermo piatto in verticale su una superficie morbida e di grandi dimensioni, oppure ad un muro, e roteggerlo da graffi e ribaltamento.

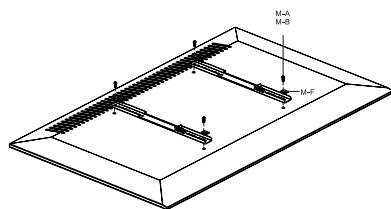

Fig. 35: Schermi piatti con fondo piatto 2

- Collegare l'adattatore staffe (B) per gli schermi piatti indietro con il lato destro rondella (M-G) e le viti, adattandosi al vostro schermo piatto.

*La freccia sull'adattatore staffe (B) deve essere rivolta verso l'alto.*

#### 4.3.2 Schermi piatti con fondo curvo

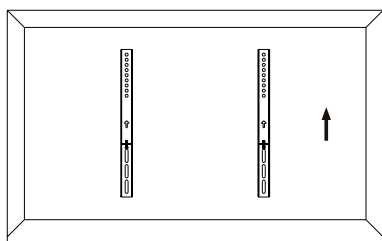

Fig. 36: Schermi piatti con fondo curvo 1

- Appoggiare lo schermo piatto in verticale su una superficie morbida e di grandi dimensioni, oppure ad un muro, e roteggerlo da graffi e ribaltamento.

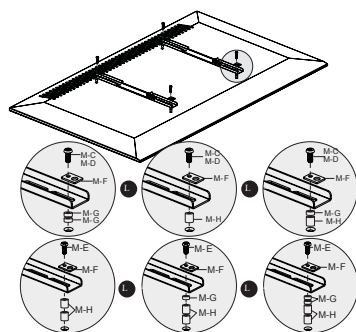





Fig. 37: Schermi piatti con fondo curvo 2

- Collegare l'adattatore staffe (B) per gli schermi piatti indietro con il lato destro rondella (M-F), viti e distanziali TV, adattandosi al vostro schermo piatto.

*La freccia sull'adattatore staffe (B) deve essere rivolta verso l'alto.*

#### 4.4 Montare e assicurare dello schermo piatto

Livelli d'avviso	Nota di sicurezza	Rilancio / Vietata
 <b>ATTENZIONE</b>	<p><b>Pericolo di lesioni da increspamento e caduta</b></p> <ul style="list-style-type: none"> <li>&gt;&gt; Collocare, trasportare ed installare il prodotto, sue parti ed accessori in modo sicuro.</li> <li>&gt;&gt; Quando si lavora con pesi, proteggere sé stessi ed il luogo di lavoro, e farsi aiutare da una seconda persona.</li> </ul>	
 <b>NOTIFICA</b>	<p><b>Pericolo di danni materiali provocati da condizioni ambientali inappropriate</b></p> <ul style="list-style-type: none"> <li>&gt;&gt; Lasciare spazio sufficiente intorno al prodotto ed all'intero sistema per garantire un'adeguata ventilazione e la mobilità.</li> </ul>	

Tab. 43: Montare e assicurare dello schermo piatto

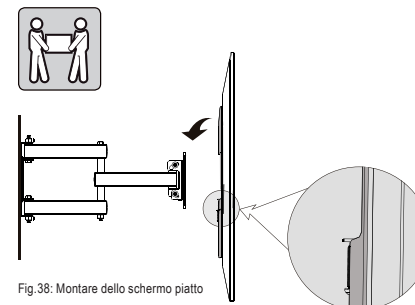

Fig. 38: Montare dello schermo piatto

- Montare l'adattatore staffe (B) insieme con lo schermo piatto per il supporto per TV (A) insieme ad una seconda persona.

*Se necessario, le viti 1 devono essere allentate leggermente.*

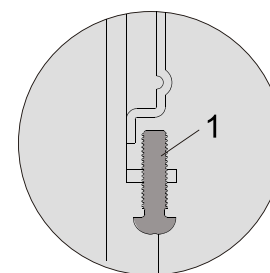



Fig. 39: Assicurare dello schermo piatto

- Assicurare lo schermo piatto da serrare le viti 1 in senso orario. Questi sono preassemblati e trovano sul lato inferiore dell'adattatore staffe (B).

## 4.5 Posa dei cavi



Livelli d'avviso	Nota di sicurezza	Rilancio / Vietata
	<p><b>Pericolo di lesioni da parti mobili del prodotto</b></p> <p>&gt;&gt; Non tenere membra durante l'uso tra le parti di taglio.</p> <p>&gt;&gt; Durante l'uso rispetto alla mobilità del prodotto. Questo può essere di allontanarsi dalla parete o sopra movimento laterale.</p>	

Tab.44: Posa dei cavi

Selezionare cavi sufficientemente lunghi per garantire la mobilità dello schermo piatto.

**Fine di installazione. Per rimuovere, procedere in ordine inverso.**

## 5 Allineare dello schermo piatto

Livelli d'avviso	Nota di sicurezza	Rilancio / Vietata
	<p><b>Pericolo di lesioni da parti mobili del prodotto</b></p> <p>&gt;&gt; Non tenere membra durante l'uso tra le parti di taglio.</p> <p>&gt;&gt; Durante l'uso rispetto alla mobilità del prodotto. Questo può essere di allontanarsi dalla parete o sopra movimento laterale.</p>	

Tab.45: Allineare e fissare dello schermo piatto

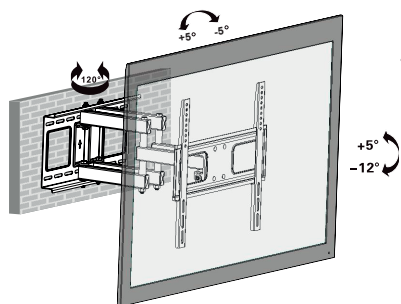

Fig.40: Allineare e fissare dello schermo piatto

1. Allineare lo schermo piatto, se necessario
  - >> verticalmente,
  - >> orizzontalmente e / o
  - >> in asse di rotazione.

## 6 Garanzia e responsabilità

- Il produttore garantisce per 2 anni i dispositivi nuovi.
- Poiché il produttore non ha alcuna influenza sull'installazione, la garanzia si applica solo al prodotto stesso.
- In caso di guasto o danni rilevati sul dispositivo, contattare il rivenditore e presentare lo scontrino o la fattura quale prova di acquisto, se necessario. Il rivenditore riparerà il guasto sul posto, oppure invierà il dispositivo al fabbricante. Fornendo una descrizione dettagliata dei possibili guasti, non solo si semplifica il lavoro dei nostri tecnici, ma si può stare certi che i guasti – la cui occorrenza è rara – saranno sicuramente individuati e riparati!
- Il produttore non è responsabile per i danni alle persone o alle proprietà provocati da installazione, uso o manutenzione inappropriata, o diversa dalle istruzioni di questo manuale.
- Non alterare o modificare il prodotto o suoi accessori.
- È vietato qualsiasi uso in modo diverso da quello descritto in questo Manuale d'uso ed implica l'annullamento della garanzia e delle responsabilità.
- Ci riserviamo il diritto di apportare modifiche al dispositivo, all'imballaggio ed al Manuale d'uso.

## 7 Manutenzione, Cura, conservazione e trasporto

- Il prodotto deve essere mantenuto solo da officine specializzate.
- Proteggere gli angoli da sporco e grasso regolarmente con olio leggero per macchine.
- Usare un panno di stoffa asciutto per pulire il prodotto. Prestare attenzione per evitare di graffiare il prodotto. Usare un panno leggermente inumidito per pulire le macchie difficili. Prestare attenzione ai cavi di massa! Non usare alcun prodotto detergente. Questi provocano bruciature ai materiali. Evitare che i liquidi penetrino nel dispositivo.
- Assicurarci che nessuna parte del corpo possa impigliarsi nel dispositivo girevole quando le parti del dispositivo sono in movimento!
- Controllare periodicamente che tutti i collegamenti e le viti siano fissate; stringere di nuovo se sono allentate. Questo può essere provocato da movimenti frequenti, ad esempio. Non stringere troppo le viti.
- Evitare luoghi con alte temperature, umidità, o luoghi che possono bagnarsi; questo vale anche durante la manutenzione, la riparazione, l'immagazzinamento ed il trasporto.
- Tenere il prodotto lontano dalla portata dei bambini ed immagazzinarlo in luoghi asciutti e senza polvere!
- I fori sono ancora visibili dopo avere rimosso il prodotto. Sulla superficie possono rimanere delle macchie dopo l'uso prolungato.
- Conservare l'imballo originale per trasportare il prodotto ed evitare danni.



## 8 Risoluzione dei problemi

Problema	Soluzione
Come testare la qualità muro?	Moltissime abitazioni sono regolate da vari standard europei. >> Controllare lo spessore ed i materiali dietro l'intonaco/ carta da parati. >> Rivolgersi ad uno specialista.
Quali fori devono essere eseguiti?	>> Leggere il capitolo 4.2.
Il kit per l'installazione a parete è difficile da allineare.	>> Allentare leggermente le articolazioni. >> Il massimo angolo di rotazione a causa il formato TV potrebbe essere inferiore rispetto a quanto indicato.
Altre domande	>> Rivolgersi al rivenditore.

Tab.46: Risoluzione dei problemi

## 9 Specifiche

Dimensione	Specificazione	Unità
Dimensione TV	63486: 66-147 / max. 58 63487: 81-190 / max. 75	cm / "
VESA	63486: 200x200 / 400x200 / 300x300 / 400x400 63487: 200x200 / 400x200 / 300x300 / 400x400 / 600x400	mm
Caricare	max. 40	kg
Angolo di inclinazione	-12 ~ +5	°
Angolo di rotazione	+/-60	°
Angolo di rotazione piastra VESA	+/-5	°
Distanza dalla parete	74-475	mm
Dimensioni	63486: 480 x 430 x 74-475 63487: 660 x 430 x 74-475	mm
Carico	63486: 6.500 63487: 6.980	kg

Tab.47: Specifiche

## 10 Informazioni sullo standard VESA

Per poter armonizzare gli accessori per il fissaggio di monitor, TV, supporti e supporti da parete in modo semplice, VESA (Video Electronic Standard Association – Organizzazione per la standardizzazione video elettronici) ha definito 3 standard per le applicazioni indicate sopra. Usando lo standard VESA specificato per il proprio schermo, oppure da manuale utente, e le specifiche nel capitolo Specifiche del presente manuale è possibile definire i possibili punti di attacco. Alcuni modelli offrono moltissime possibilità di fissaggio. (p.e. 300 x 300 mm per Sony TVs)

Classe VESA	Distanza fori per il fissaggio dei monitor
MIS-D	75x75 / 100x100 mm
MIS-E	200x100 / 200x100 mm
MIS-F	400x200 / 400x400 / 600x200 / 600x400 / 800x400 mm

Tab.48: Informazioni sullo standard VESA

## 11 Istruzioni sullo smaltimento

Questo prodotto non deve essere smaltito con i rifiuti domestici. Al termine della vita utile del dispositivo lo consegni nei punti di raccolta pubblici per questo scopo, oppure presso il punto vendita. I dettagli relative allo smaltimento sono determinati dalle leggi federali in materia. I materiali che sono potenzialmente riciclabili vengono immessi nel ciclo di lavorazione dei materiali riciclati per poterne ricavare nuove materie prime. I seguenti materiali riciclabili sono raccolti presso i punti di raccolta locali:

- Vetro di scarto, plastica, scarti metallici, lastre in metallo e altro ancora.

Questo tipo di riciclaggio delle apparecchiature scartate contribuisce in modo significativo alla protezione del nostro ambiente.





goobay®

---

DE **BETRIEBSANLEITUNG**  
EN **USER MANUAL**  
FR **MODE D'EMPLOI**  
IT **ISTRUZIONI PER L'USO**

---

**TV-Wandhalter**  
**TV mount**  
**TV Support mural**  
**Supporto per TV**

---

**63486**  
**63487**

---

Revision 2018-05-28  
Version 5.0

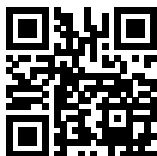

Goobay®  
by Wentronic GmbH  
Pillmannstraße 12  
38112 Braunschweig  
Germany

Made in China.

Hotline: +49 (0180) 5005882  
E-Mail: [info@mygoobay.com](mailto:info@mygoobay.com)  
Web: [www.mygoobay.com](http://www.mygoobay.com)

\*(0,14 € pro Minute aus dem deutschen Festnetz.  
Maximal 0,42 € pro Minute aus dem Mobilfunknetz.)

---

